



Detector de fugas de gas Metano o GLP



Los años de experiencia adquirida en el sector industrial y el conocimiento del mercado, junto con el prestigio que siempre ha distinguido la **BEINAT S.r.l.**, han permitido la concepción y la construcción del detector de gas para uso civil que tiene la prerrogativa de poder controlar a través del sensor **catalítico**, la presencia de: **gas Metano o GLP** según la demanda.

Mediante el relé incorporado, el **RGX100Q/Eg** puede accionar: electroválvulas, sirenas y cualquier otro aparato de señalización de alarma.

Una serie de controles técnicos hace de este detector de fugas de gas muy versátil, fiable, preciso y seguro. Por medio de un microinterruptor, es posible escoger el funcionamiento del relé, a impulso, para conectar electroválvulas a rearme manual o bien en funcionamiento continuo, para accionar electroválvulas NC en clase "A" y sirenas.

El relé, libre de tensión, permite instalar además más detectores sobre una sola electroválvula garantizando el control en más ambientes peligrosos.

El sistema técnico del detector viene completado por el "circuito de control del grado de eficiencia" del sensor catalítico, que señala rápidamente un eventual avería.

La caja con grado de protección IP42 se puede instalar en la pared o en una caja empotrada 503



Importante: el montaje /mantenimiento debe ser realizado por personal cualificado y en cumplimiento de las normas y leyes.

El fabricante no asume ninguna responsabilidad sobre el uso de productos que se han de seguir las normas y / o instalación ambientales específicas.



Nota importante

Antes de conectar el equipo, se recomienda leer detenidamente el manual de instrucciones y consérvelo para futuras consultas.

Además, se recomienda a cabo adecuadamente las conexiones eléctricas de acuerdo a los dibujos adjuntos, la observación de las instrucciones y reglamentos en vigor.

N.B. Consultar la documentación en todos los casos donde el símbolo está presente



Las operaciones de montaje / mantenimiento del aparato deben realizarse en ausencia de tensión de red.



Manual Uso y Instalación.

Leer atentamente el manual de usuario y de instalación, conservarlo para futuras consultas. El fabricante se reserva el derecho de introducir todos los cambios técnicos y constructivos que considere necesarios.

CONFORMIDAD



EN 50194
CEI 216-3
EN 50270

Precaución

ASEGURARSE de la integridad del detector luego de haberlo retirado de la caja.

Verificar que los datos escritos en la caja corresponden al tipo de gas utilizado.

Al efectuar las conexiones eléctricas, seguir atentamente el diseño.

Cualquier uso que no sea para el que se diseñó el detector se considerará inadecuado, de modo que **BEINAT S.r.l.** declina toda responsabilidad por cualquier daño causado a personas, animales o cosas.

IMPORTANTE: La realización de la prueba no se debe hacer con el dispensador del gas ya que esto no garantiza una concentración suficiente para activar la alarma general.

TERMINOS Y CONSEJOS: La instalación del detector, su mantenimiento ordinario y extraordinario, una vez al año, y el desmantelamiento al final del período de funcionamiento, garantizado por el fabricante, deben ser realizados por **personal autorizado o especializado**.

Para utilizar su detector de gas **RGX100Q/Eg** durante mucho tiempo y con satisfacción, úselo teniendo en cuenta las siguientes precauciones.

No mojar

El detector no es resistente al agua. Si se sumerge en agua o se expone a alta humedad, puede sufrir daños graves.

No lo deje caer.

Un fuerte golpe o una caída durante el transporte o la instalación pueden dañar el aparato.

Evite los cambios bruscos de temperatura.

Los cambios repentinos de temperatura pueden provocar condensación y el detector puede no funcionar bien.

Limpieza

Nunca limpie el aparato con productos químicos. Si es necesario, limpiar con un paño húmedo. Evite absolutamente llevar paños empapados con diluyentes, alcohol y detergentes químicos.

Características Técnicas

Alimentación primaria	230 VAC 50 Hz. +/- 10%
Consumo	3,1 W @ 230V
Alcance de los contactos del relé en desviación	10A 250V resistencia - 5A 30Vdc resistencia
Tipo de aislamiento	Clase II
Tipo de gas detectado	Metano con modelo para gas metano GLP con modelo de gas GLP
Sensor de detección	Catalítico
Intervención de alarma	al 10% LIE
Precisión del equipo	1% FS
Fallas del sensor detectadas por el circuito de avería.....	interrupción, cortocircuito o caducidad
Duración fase de prueba	60 segundos
Señales de alarma visuales y audibles a través de	LED diodo y zumbador 85 dB a 1 m
Selección del modo de trabajo Relé	a través de Jumper
Botones de prueba	incorporado
Control de válvula solenoide	clase A o clase B
Temperatura de trabajo mínima y máxima	de -10 a +40 ° C
Humedad mínima y funcionamiento máximo	meno del 90% de UR
Grado de protección externa	IP42
Dimensiones	120x80x37

Características funcionales de los detectores de gas

La instalación del detector **RGX100Q/Eg**, su mantenimiento ordinario y extraordinario, una vez al año, y el desmantelamiento al final del período de funcionamiento, garantizado por el fabricante, deben ser realizados por personal autorizado o especializado.

El sensor con tecnología CATALÍTICA tiene una duración de 5 años (en aire limpio).

La temperatura de trabajo del detector es de -10° C a + 40° C.

ATENCIÓN!

La sonda CATALÍTICA no soporta una detección de más de **100% de LIE**, corre el riesgo de la muerte natural del sensor.

Cada descarga de gas instantánea sobre el **100% de LIE** elimina meses de vida del sensor.

El detector debe probarse simulando un gas y emitiéndolo desde una lata precalibrada.

Un común encendedor cerca del sensor no garantiza un funcionamiento perfecto.

Dimensiones

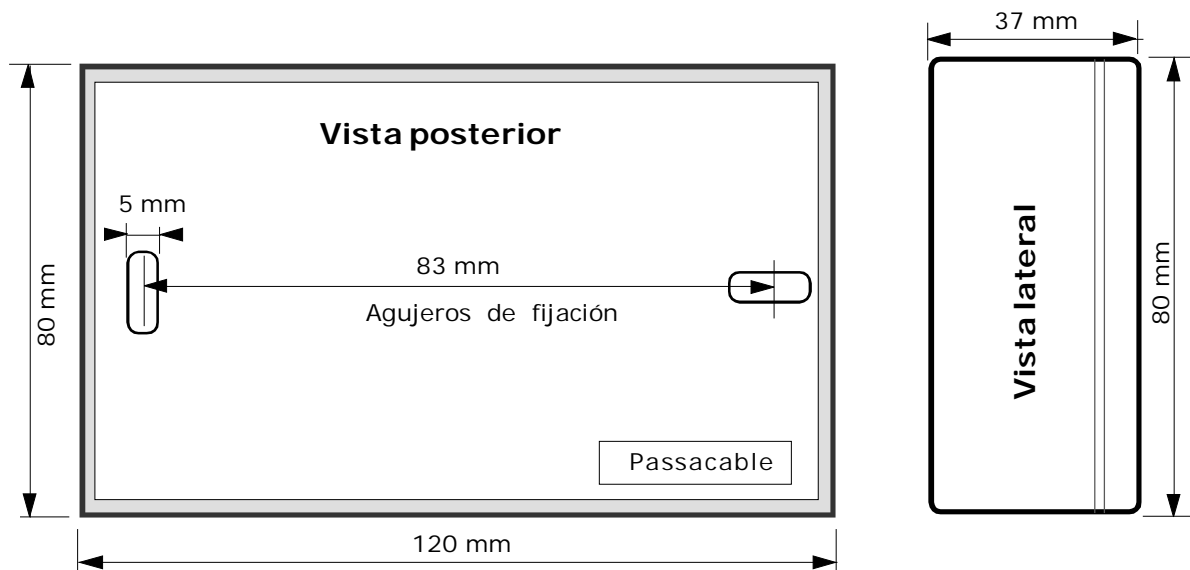

Instalación pared



Instalación en caja 503

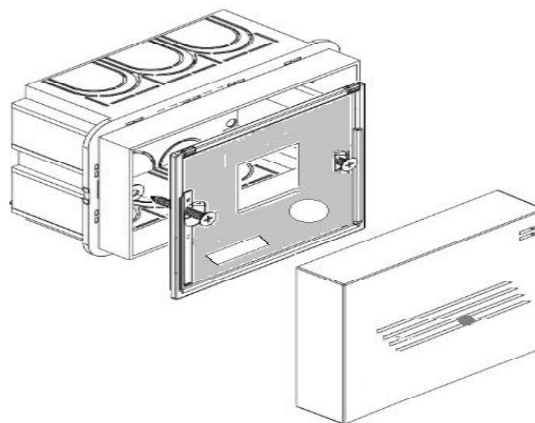

La instalación del detector no exonera... de observar todas las regulaciones resguardando las características, instalación y uso de aparatos a gas. La ventilación de los locales, y la descarga de los productos de la combustión prescritas de las **Normas UNI art. 3 Ley 1083/71** y de las relativas disposiciones legales.

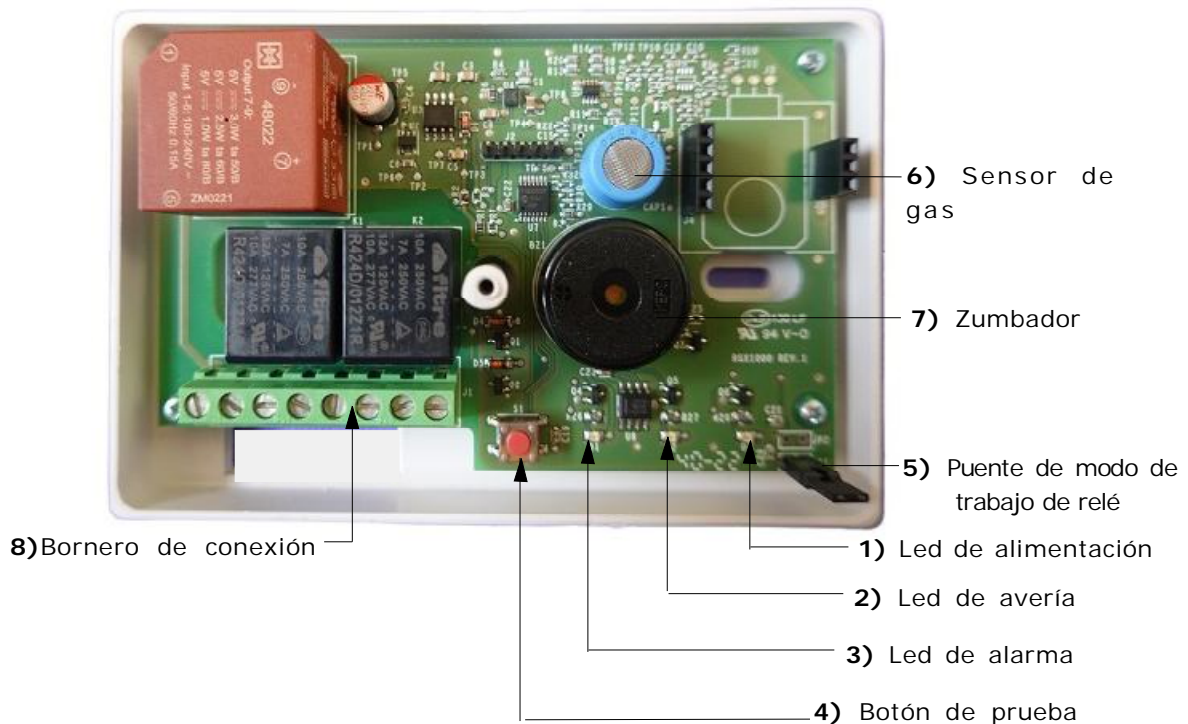

1) Led de alimentación insertado (encendido).

2) Led de señalización de AVERÍA y decadencia del periodo de funcionamiento.

Encender este LED indica que el sensor de detección de gas catalítico ya no funciona de manera eficiente y debe ser reemplazado por un técnico autorizado.

3) Led de señalización ALARMA. Este Led se ilumina cuando la cantidad de gas disperso en el ambiente supera el umbral de peligro, 10% de LIE

4) Botón de prueba. Este botón se utiliza para simular el funcionamiento del detector, leds, relé, buzzer.

5) Jumper para seleccionar el modo de operación del relé; Al cerrar los dos polos, el relé funcionará en pulsos, en el sentido de que una vez que se activa la alarma, el relé cerrará los contactos C y NA durante aproximadamente 90 segundos y luego los volverá a abrir.

Esto es necesario para evitar daños a algunos tipos de bobinas de la válvula solenoide de reinicio manual. Al abrir los dos polos, el relé funcionará en modo continuo

6) Sensor catalítico para detectar el gas explosivo metano o GLP.

7) Zumbadore. Emite un sonido de alta frecuencia en caso de alarma o avería.

8) Bloque de terminales de conexión. Sirve para conectar el aparato a la red eléctrica y los contactos limpios de los dos relés.

Desde la izquierda:

- 1) Fase
- 2) Neutral
- 3) Alarma I NC
- 4) Alarma I C
- 5) Alarma I NO
- 6) Alarma II NC
- 7) Alarma II C
- 8) Alarma II NO

Atención ; Operaciones a realizar en caso de alarma

- 1) Apagar todas las llamas libres
- 2) Cerrar la válvula principal de gas o de la bombona de GLP
- 3) No encender ni apagar luces, no accionar aparatos o dispositivos alimentados eléctricamente, no realizar llamadas telefónicas desde móviles.
- 4) Abrir puertas y ventanas para aumentar la ventilación en el ambiente.



Si la alarma cesa, es necesario averiguar la causa que la ha provocado y obrar en consecuencia.
Si la alarma continúa y la causa de la alarma no se ha determinado o eliminado, abandonar el edificio y llamar el servicio de emergencia desde afuera, sin usar el teléfono de la casa.



Instalación Medidas y Posicionamiento

Un elemento absolutamente esencial para el correcto funcionamiento del detector es la correcta instalación. Siguiendo las sugerencias de este párrafo podrá obtener una gran precisión unida a una ausencia total de falsas alarmas.

El **RGX100Q/Eg** es un aparato que esta adaptado para ser montado externamente sobre una pared. Todo acto de instalación debe tener el cuidado que un aparato electrónico requiere, por lo tanto:

- Instalar el detector lejos de fuentes de calor excesivas.
- Evitar que los líquidos entren en contacto con el detector **RGX100Q/Eg**, recordando que su estructura externa tiene un grado de protección **IP42**.

No deben instalarse

- 1) detrás de barreras que impiden la detección rápida de gas
- 2) cerca de aspiradoras o ventiladores.
- 3) no instalar los detectores cerca de: agua, entradas de aire, dispositivos de calefacción o aire acondicionado, ventanas o dispositivos de ventilación; Además, los detectores no deben instalarse en espacios cerrados como detrás de una cortina o en un armario.
- 4) en entornos donde la temperatura cae por debajo de 10 ° C o sube por encima de 40 ° C. El detector está diseñado para detectar diferentes tipos de gas, y en base a esto debe colocarse a diferentes alturas. El detector esta predispuerto para detectar distintos tipos de gas, y en base a esto debe ser ubicado a diferentes alturas.

Estas alturas son:

- 30 cm. Del punto más bajo del piso para detectar
- 30 cm. Del punto más alto del cielo para detectar
- Instalar los detectores de 1 m a 4 m de aparatos de gas

gases pesados (LPG, etc.).
gases ligeros (Metano, etc.).

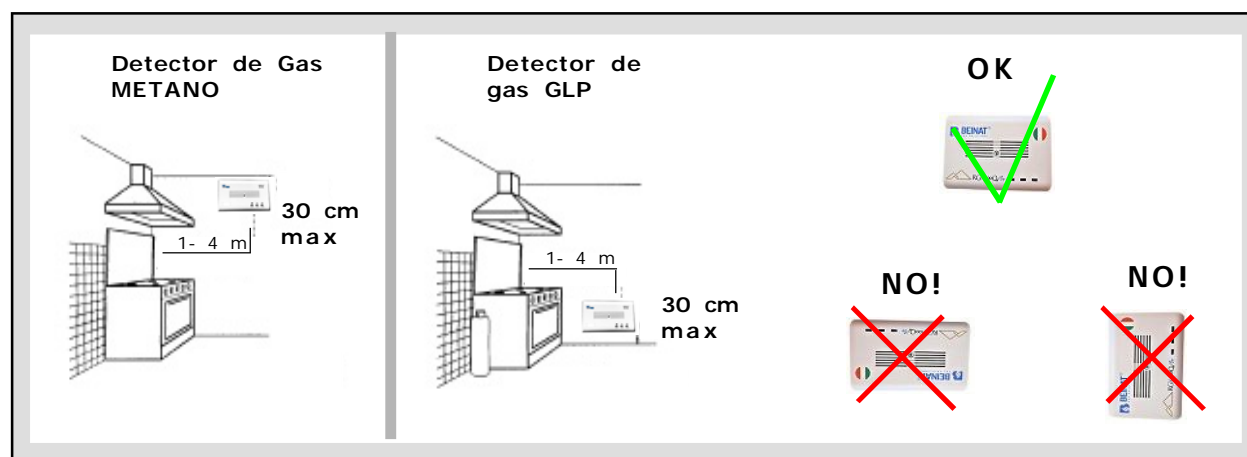

Encendido y prueba

1) Al suministrar voltaje con el interruptor externo apropiado, que debe estar provisto de fusibles de protección, notará que el LED de **RED**, esperar 60 segundos, después de este tiempo el **RGX100Q/Eg** está listo para detectar.

2) Manteniendo presionado el botón TEST, se obtiene la simulación de una fuga de gas y el detector realiza las siguientes operaciones:

El led **ALARM** se encenderá y el relé cambiará su estado de funcionamiento después de 5 segundos.

Una vez que la alarma haya cesado, el led se apagará, el sonido del buzzer cesará y los dispositivos conectados se desactivarán.

Completar la prueba general emitiendo gas de una lata precalibrada dentro del 20% de la LIE

La prueba con un común encendedor podría dañar el sensor.

Es recomendable realizar esta prueba al menos una vez al año.



ATENCIÓN

Antes de realizar la conexión a la red eléctrica, asegúrese de que el voltaje sea el requerido. Seguir con atención las instrucciones, incluidas las conexiones eléctricas, de conformidad con la normativa vigente.

Un interruptor automático o seccionador, (identificado oportunamente como aparato de seccionamiento del detector), tiene que ser incorporado en la instalación eléctrica, adecuadamente situado y de fácil acceso.

Diagrama esquemático del Detector

ATENCIÓN!

Los relés están libres de tensión

Jumper del modo trabajo relé

- 1) Con Jumper abierto el relé trabaja de modo continuo
- 2) Jumper cerrado el relé trabaja a impulso. El impulso dura 5 segundos

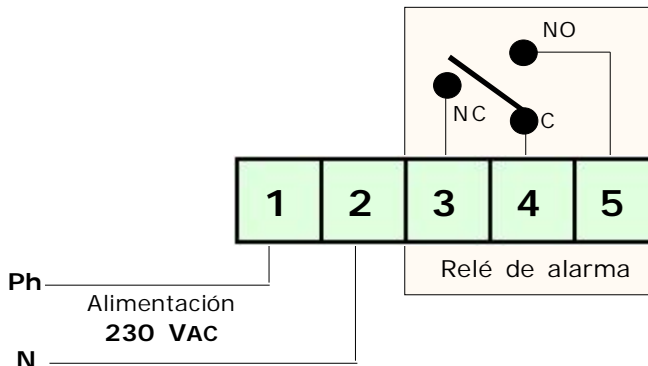

Esquemas de conexión con válvula normalmente cerrada 230VAC 1er relé

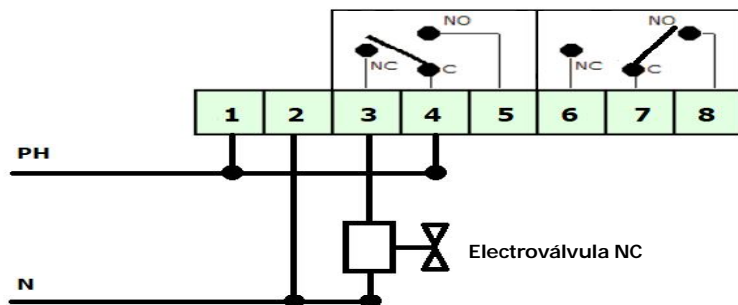

ATENCIÓN!

Los relés están libres de tensión

Esquemas de conexión con válvula normalmente abierta 230VAC 1er relé

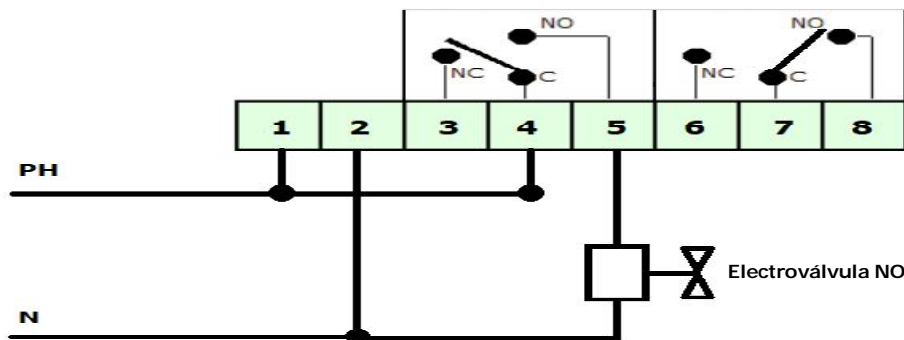

Esquemas de conexión con válvula normalmente cerrada 230VAC 2º relé seguridad positiva

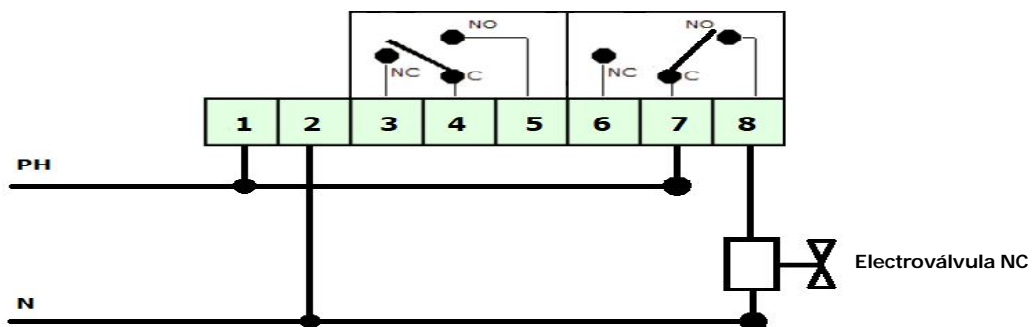

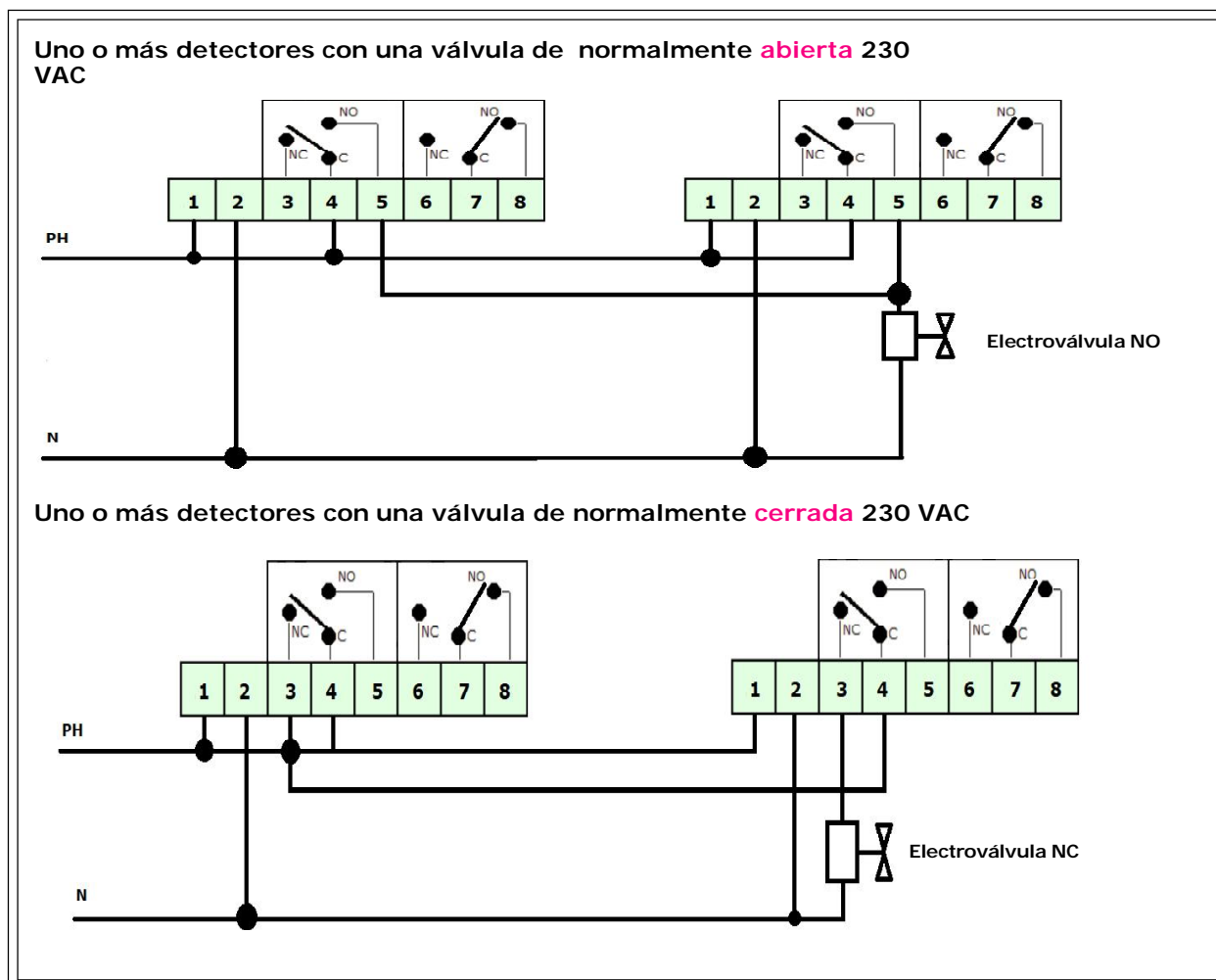

Antes de llamar un técnico verificar ...



Si el aparato no se enciende.

Comprobar que el voltaje de 230 VAC está presente en los extremos de los borneros de conexión.

Si se enciende el led amarillo de avería.

Comprobar que la cápsula del detector **RGX100Q/Eg** puede haber averiado.

Podría estar agotado: le recordamos que después de 5 años, el detector debe ser reemplazado.

Si el detector entra repetidamente en alarma.

Comprobar que no hay fugas de gas.

Comprobar que, junto con la señal de alarma, el led de AVERÍA tampoco se enciende, en este caso proceda a verificar la cápsula del detector.

Si el detector entra en alarma y no cierra los equipos conectados.

Comprobar que las conexiones son correctas, que el jumper que conduce la tensión a el común del relé se ha llevado a cabo, **recordamos: que todos los relés están libres de tensión.**

Comprobar el diseño de la conexión.

Si una válvula solenoide de 12VDC está conectada al RGX100Q/Eg y no funciona.

Las válvulas solenoides, las sirenas de 12 VCC no se **pueden conectar directamente** al **RGX100Q/Eg**. Se debe recurrir siempre a una posible fuente de alimentación externa.

No manipular el detector.

Para no provocar la calibración del aparato, y descargas eléctricas.

Nel caso si presentassero ulteriori problemi è necessario interpellare direttamente **un tecnico** specializzato e/o autorizzato oppure il **Concessionario**, della **BEINAT S.r.l.**

SEGURO El instrumento está protegida de un seguro contratado por BEINAT en la SOCIETA REALE MUTUA para la R.C. PRODOTTO por un valor máximo de 1.500.000 Euros, contra los daños que este equipo pueda crear en caso de que no funcionara.

GARANTIA El equipo está garantizado por un periodo de 2 años desde su venta o 3 años desde su fabricación en base a las condiciones descritas a continuación.

Serán sustituidos gratuitamente los componentes reconocidos defectuosos, con la exclusión de la caja plástica o de aluminio, la bolsa, los embalajes, eventuales baterías y esquemas técnicos.

De la garantía queda excluido los daños o desgastes derivados de la mala manipulación por personal no experto ni autorizado, tampoco por la instalación errónea o de acciones derivadas de fenómenos extraños al normal funcionamiento del equipo.

La empresa **BEINAT S.r.L.** no responde de eventuales daños, directos o indirectos, causados a personas, animales o cosas, por la avería del equipo o de la suspensión forzada de uso del mismo.

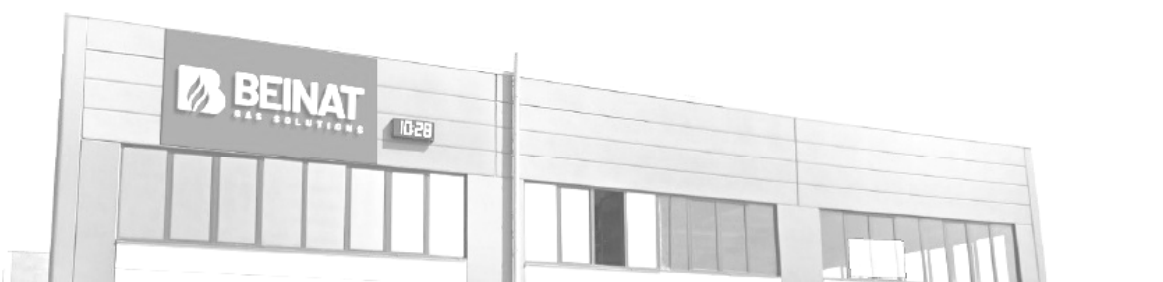

TRATAMIENTO DE LOS APARATOS ELÉCTRICOS Y ELECTRÓNICOS EN FINAL DE VIDA.

Ese símbolo, colado en el producto o en su embalaje, indica que ese producto no debe ser tratado con los desechos domésticos. Debe depositarse en un punto de colecta apropiado para el reciclaje de los equipos eléctricos y electrónicos:

- en los puntos de venta en caso de compra de un equipo equivalente.
- en los puntos de colecta puestos a su disposición localmente (centros de recogida de residuos, colecta selectiva, etc...).

Asegurándose que ese producto se desecha de manera apropiada, ayudará a prevenir las potenciales consecuencias negativas sobre el medio ambiente y la salud humana. El reciclaje de los materiales ayudará a conservar los recursos naturales. Para cualquier información complementaria al respecto de este producto, puede contactar con su ayuntamiento, el punto de recogida más cercano o el almacén donde se compró el producto.

Atención: en algunos países de la Unión Europea, el producto no entra en el ámbito de aplicación de la ley nacional que acoge la directiva europea 2002/96/CE; por lo tanto, en tales países no rige ninguna obligación de recogida diferenciada al terminar la vida útil del producto.



Detector **RGX100Q/Eg**

Lo styling è della b & b design

Sello o firma del revendedor

Fecha de compra:

Matrícula :

La Beinat S.r.l. siguiendo el propósito de mejorar sus productos, se reserva el derecho de cambiar las características técnicas, estéticas y funcionales en cualquier momento y sin previo aviso.

BEINAT S.r.l.
Via Fatebenefratelli 122/C 10077, S. Maurizio C/se (TO) - ITALY
Tel. 011.921.04.84 - Fax 011.921.14.77
[http:// www.beinat.com](http://www.beinat.com)



Departamento de ventas - info@beinat.com
Asistencia on-line - laboratorio@beinat.com